

Miniaturowe ograniczniki przepięć do ochrony obwodów sygnałowych systemów zabezpieczeń technicznych, takich jak SSWiN i KD. Moduł RS przeznaczony jest do trzyżyłowych magistral transmisji danych manipulatorów i ekspanderów. Ograniczniki serii RST AL przeznaczone są do montażu na szynie RST AL lub w dedykowanych obudowach.

ZDJĘCIE / SCHEMAT UKŁADU

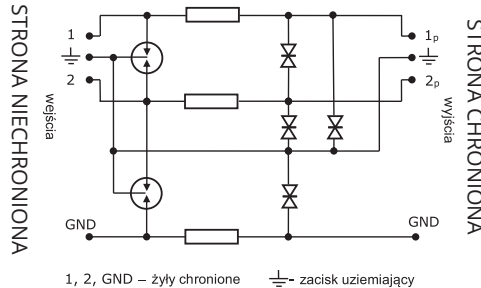
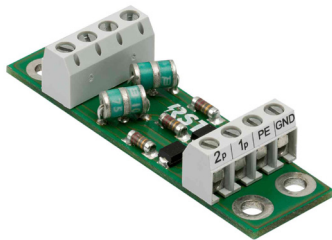

1, 2, GND – żyły chronione ⚡ – zacisk uziemiający

ZALETY:

- przebadane zgodnie z PN-EN 61643-21
- ochrona trzech żył magistrali transmisyjnej
- wysoka odporność udarowa:
 - $I_{max} = 10 \text{ kA } 8/20 \mu\text{s}$
 - $I_{imp} = 2,5 \text{ kA } 10/350 \mu\text{s}$
- testowane według kategorii D1, C1, C2
- do zastosowań na granicach stref LPZ 0 / LPZ 1 i wyższych

PARAMETRY TECHNICZNE		RST AL RS	
Kategoria testowania wg PN-EN 61643-21		D1/C1/C2	
Napięcie znamionowe	U_n	15 V	
Maksymalne napięcie trwałej pracy dc	U_c	17 V=	
Maksymalne napięcie trwałej pracy ac	U_c	12 V~	
Prąd znamionowy	I_N	0,5 A	
C1: znamionowy prąd wyładowczy (8/20 μs)/żyła	I_n	0,5 kA	
C2: znamionowy prąd wyładowczy (8/20 μs)/żyła	I_n	5 kA	
C2: maksymalny prąd wyładowczy (8/20 μs)	I_{max}	10 kA	
D1: maksymalny prąd piorunowy (10/350 μs)	I_{imp}	2,5 kA	
Napięciowy poziom ochrony	żyła - żyła	U_p	24 V
	żyła - GND		48 V
	żyła - ziemia		24 V
	żyła - żyła		35 V
	żyła - GND		58 V
	żyła - ziemia		35 V
Częstotliwość graniczna 3 dB	f_{3dB}	2,4 MHz	
Rezystancja szeregową na linię	R_{DC}	2,2 Ω	
Prąd upływu przy U_c	I_L	< 1 μA	
Zakres temperatur pracy	T	-40 ... +80°C	
Przekrój przewodów	S	0,5-1,5 mm ²	
Wymiary modułu		20 x 65 x 14,5 mm	
Montaż		szyna RST AL	
Numer katalogowy		205 015	

PRZYKŁAD ZASTOSOWANIA

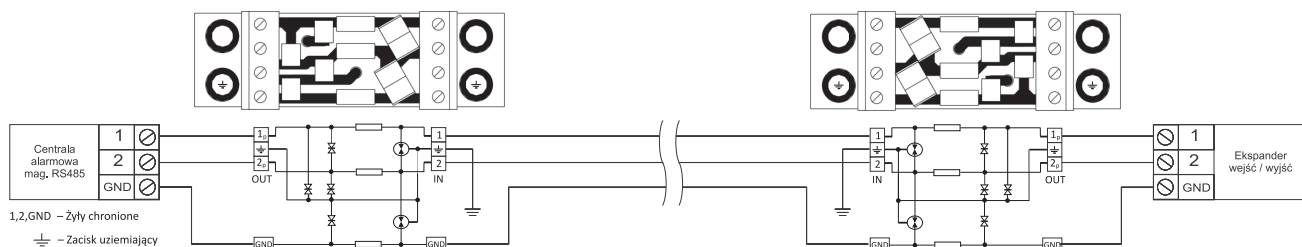

MONTAŻ

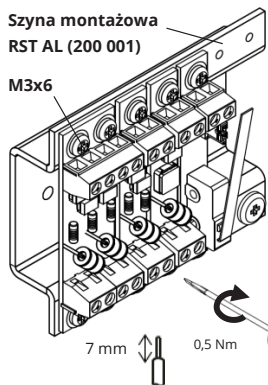

Przekrój przewodów przyłączeniowych:

	0,5 + 1,5 mm ²
	0,5 + 1,0 mm ²

Uziemienie szyny RST AL

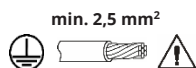

Ogranicznik przeznaczony do zastosowań wewnętrznych. Do zastosowań zewnętrznych w dodatkowej obudowie dostosowanej do warunków środowiskowych.

SCHEMAT

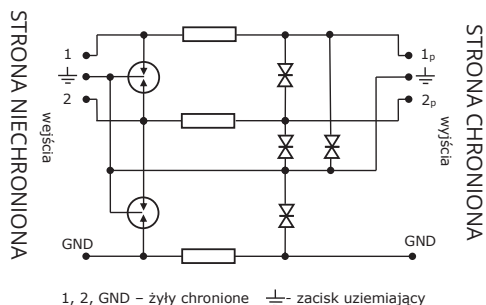

WYMIARY

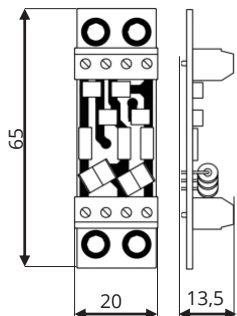

ZASADY PRAWIDŁOWEJ INSTALACJI SPD

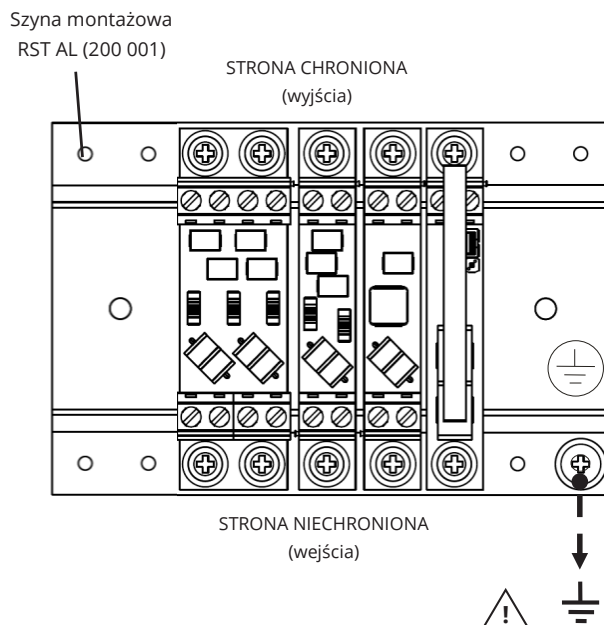

1. Do zacisków wejściowych należy przyłączyć przewody poddawane ochronie, a do zacisków wyjściowych przewody od strony chronionej instalacji.
2. Dla prawidłowego funkcjonowania ogranicznik należy uziemić do najbliższego punktu uziemiającego/wyrównawczego.
3. Przewody chronione należy prowadzić w taki sposób aby nie były układane równolegle i nie krzyżowały się z przewodami niechronionymi.
4. Wszystkie przewody doprowadzane do poddawanego ochronie urządzenia lub do strefy chronionej powinny być konsekwentnie zabezpieczone przed przepięciami.
5. Ograniczniki przepięć powinny być instalowane w możliwie jak najmniejszej odległości od chronionych urządzeń.
6. Ograniczniki przepięć i urządzenia chronione powinny być przyłączone do tego samego punktu wyrównawczego.

INSTRUKCJA BEZPIECZEŃSTWA

Do przyłączenia i montażu urządzenia upoważnieni są wyłącznie fachowcy elektrycy posiadający niezbędną wiedzę i uprawnienia. Obowiązkiem jest przestrzeganie przepisów krajowych i bezpieczeństwa pracy (PN-IEC 60364-1:2010). Przed przystąpieniem do montażu należy urządzenie skontrolować pod względem ewentualnych uszkodzeń zewnętrznych lub innych usterek. Eksploatacja urządzenia dozwolona jest wyłącznie z uwzględnieniem warunków i parametrów zawartych w niniejszej instrukcji. Obciążenia przekraczające wartości podane w instrukcji mogą spowodować uszkodzenie samego urządzenia ochrony przed przepięciami jak i przyłączonych układów elektrycznych. Manipulacja i zmiany przeprowadzone w urządzeniu grożą utratą praw gwarancji.

Zacisk uziemiający (⚡) ogranicznika należy przyłączyć do istniejącej szyny uziemiającej, instalacji wyrównania potencjałów lub przewodu PE instalacji elektrycznej, a w przypadku ich braku, należy bezwzględnie doprowadzić oddzielny przewód uziemiający.

Uszkodzenie ogranicznika może powodować trwałe zwarcie doziemne i/lub przerwę w zasilaniu/transmisji. W takim wypadku należy wymienić uszkodzony element na nowy o takim samym symbolu.

Zaleca się przegląd układu – zwłaszcza sprawdzenie połączeń – co rok przed sezonem burzowym i każdorazowo podczas konserwacji systemu.

NORMY

Urządzenie przebadane zgodnie z **PN-EN 61643-21** Niskonapięciowe urządzenia ograniczające przepięcia -- Część 21: Urządzenia do ograniczania przepięć w sieciach telekomunikacyjnych i sygnalizacyjnych -- Wymagania eksploatacyjne i metody badań.

PRODUCENT

Wyprodukowano w Polsce.

www.rst.pl



RST sp. z o.o.
ul. Gen. W. Andersa 40a
15-113 Białystok
+48 85 307 00 85
rst@rst.pl
NIP 542-327-83-89

